



Jeśli mają Państwo jakiegokolwiek pytania, prosimy o kontakt:

If you have any questions, please feel free to contact us:

@ biuro@viqtis.com

+48 733 407 022

www.viqtis.com

VIQTIS JEST CZĘŚCIĄ YELGROUP / VIQTIS IS PART OF YELGROUP



Instrukcja obsługi i instalacji Elektryczny podgrzewacz wody

Operation & Installation Manual Electric Storage Water Heater

Instrukcja oryginalna Wersja 3/2025 wydanie z dnia 24.06.2025 r.
zweryfikuj aktualność instrukcji na stronie viqtis.com

Zastrzegamy sobie prawo do wprowadzania zmian, które nie wpływają na funkcjonalność produktu. Instrukcja obsługi jest również dostępna na naszej stronie internetowej.

Dear Valued Customers, thank you for your trust and for choosing our product.

We hope it brings you full satisfaction in use.



ELEKTRYCZNY PODGRZEWACZ WODY

Szanowny Kliencie,

Przed użyciem należy uważnie przeczytać instrukcję obsługi i zachować ją do wykorzystania w przyszłości.

Serdecznie dziękujemy za wybranie naszego elektrycznego podgrzewacza wody. Przed użyciem należy uważnie przeczytać tę instrukcję; należy prawidłowo zrozumieć metody instalacji i użytkowania tego elektrycznego podgrzewacza wody, aby w pełni wykorzystać jego doskonałe parametry.

WAŻNA RADA

- Przed zainstalowaniem tego podgrzewacza wody sprawdź i potwierdź, że elektroda uziemiająca w gniazdku jest niezawodnie uziemiona, bez prądu. W przeciwnym razie elektryczny podgrzewacz wody nie może zostać zainstalowany i używany.
- Nie używaj gniazdek mobilnych
- Nieprawidłowa instalacja i użytkowanie tego elektrycznego podgrzewacza wody może spowodować poważne obrażenia ciała i straty materialne.

CECHY BEZPIECZEŃSTWA

1. To urządzenie może być używane przez dzieci w wieku od 8 lat i starsze oraz osoby o ograniczonych zdolnościach fizycznych, sensorycznych lub umysłowych lub braku doświadczenia i wiedzy pod warunkiem, że będą nadzorowane lub poinstruowane w zakresie bezpiecznego korzystania z urządzenia i rozumieją związane z tym zagrożenia. Dzieci nie mogą bawić się urządzeniem. Czyszczenie i konserwacja użytkownika nie mogą być wykonywane przez dzieci bez nadzoru.
2. To urządzenie nie jest przeznaczone do użytku przez osoby (w tym dzieci) o ograniczonej zdolności fizycznej, sensorycznej lub umysłowej lub braku doświadczenia i wiedzy, chyba że osoba odpowiedzialna za ich bezpieczeństwo zapewni im nadzór lub instruktaż dotyczący korzystania z urządzenia. Dzieci powinny znajdować się pod nadzorem, aby mieć pewność, że nie bawią się urządzeniem.

3. Rurę odprowadzającą podłączoną do urządzenia zabezpieczającego przed przeciążeniem należy zainstalować w kierunku ciągłym w dół, w środowisku zabezpieczonym przed mrozem.
4. Jeśli przewód zasilający jest uszkodzony, musi zostać wymieniony przez producenta, jego agenta serwisowego lub podobnie wykwalifikowaną osobę, aby uniknąć zagrożenia.
5. Ten elektryczny podgrzewacz wody należy zamontować w ścianie litej. Jeśli wytrzymałość ściany nie jest w stanie unieść obciążenia równego dwukrotności całkowitej wagi podgrzewacza napełnionego całkowicie wodą, konieczne jest zainstalowanie specjalnego wspornika. Po wybraniu odpowiedniego miejsca, określ położenie dwóch otworów montażowych używanych do kołków rozporowych z hakiem (określonych zgodnie ze specyfikacją wybranego produktu). Wykonaj dwa otwory w ścianie o odpowiedniej głębokości za pomocą wiertła o rozmiarze odpowiadającym kołkom rozporowym przymocowanym za pomocą maszyny, włóż śruby, zrób hak do góry, dokręć nakrętki, aby mocno zamocować, a następnie zawieś na nim elektryczny podgrzewacz wody.

expansion bolt (with hook)

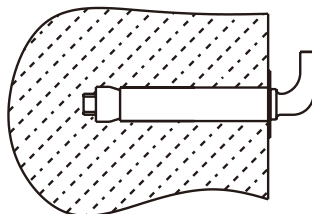

6. Woda może kapać z rury wylotowej urządzenia zabezpieczającego przed ciśnieniem, dlatego rura ta musi pozostać otwarta do atmosfery;
7. Urządzenie odciążające ciśnienie należy regularnie uruchamiać w celu usunięcia osadów wapiennych i sprawdzenia, czy nie jest zablokowane;
8. Metoda spuszczenia wody ze zbiornika wewnętrznego: najpierw wyłącz zasilanie i zamknij zawór wlotowy, usuń rurę wlotową, a następnie otwórz zawór wylotowy, aż cała woda wypłynie przez stronę wlotową.
9. To urządzenie jest przeznaczone do stałego podłączenia do sieci wodociągowej, a nie do podłączenia za pomocą zestawu węży.
10. Maksymalne ciśnienie wody wlotowej wynosi 0,8Mpa;
11. Jednokierunkowy zawór bezpieczeństwa musi być przymocowany do maszyny i zainstalowany przy wlocie zimnej wody, a kierunek instalacji musi być prawidłowy, z otworem spustowym ciśnienia skierowanym w dół. Należy zwrócić uwagę, aby zainstalowane elastyczne rury spustowe zaworu bezpieczeństwa były nachylone w dół w środowisku o temperaturze powyżej zera i połączone z atmosferą.
12. Rurę odprowadzającą podłączoną do urządzenia zabezpieczającego przed przeciążeniem należy zainstalować w kierunku ciągłym w dół i w środowisku zabezpieczonym przed mrozem;

**Drodzy Klienci, dziękujemy za zaufanie
i wybór naszego produktu.**

**Mamy nadzieję, że przyniesie on Państwu
pełną satysfakcję z użytkowania.**



SPECYFIKACJA

Deklaracja zgodności – wersja skrócona (do instrukcji)

Firma Yell Sp. z o.o. z siedzibą przy ul. Śląska 67A, 41-100 Siemianowice Śląskie, Polska, niniejszym oświadcza z pełną odpowiedzialnością, że urządzenie: Elektryczny Podgrzewacz Wody Model: JST-30, JST-50, JST-80, JST-100 jest zgodne z obowiązującymi wymaganiami Unii Europejskiej, w szczególności z następującymi dyrektywami:

- LVD 2014/35/EU
- EMC 2014/30/EU
- RoHS 2011/65/EU

Urządzenie zostało oznaczone znakiem CE, potwierdzającym zgodność z powyższymi dyrektywami.

Pełna wersja deklaracji zgodności UE, zawierająca m.in. listę zastosowanych norm zharmonizowanych, datę i podpis upoważnionej osoby, dostępna jest na stronie internetowej producenta **viqtis.com** lub na żądanie w formie pisemnej.



Model	Pojemność (L)	Moc (W)	Napięcie(V)	Ciśnienie robocze (MPa)	Zakres temp. wody (°C)	Klasa ochronności	Stopień wodoodporności
JST-30	30	2000	220	0.8	30-75	Klasa 1	IPX4
JST-50	50	2000	220	0.8	30-75	Klasa 1	IPX4
JST-80	80	2000	220	0.8	30-75	Klasa 1	IPX4
JST-100	100	2000	220	0.8	30-75	Klasa 1	IPX4

TABELA WYMIARÓW

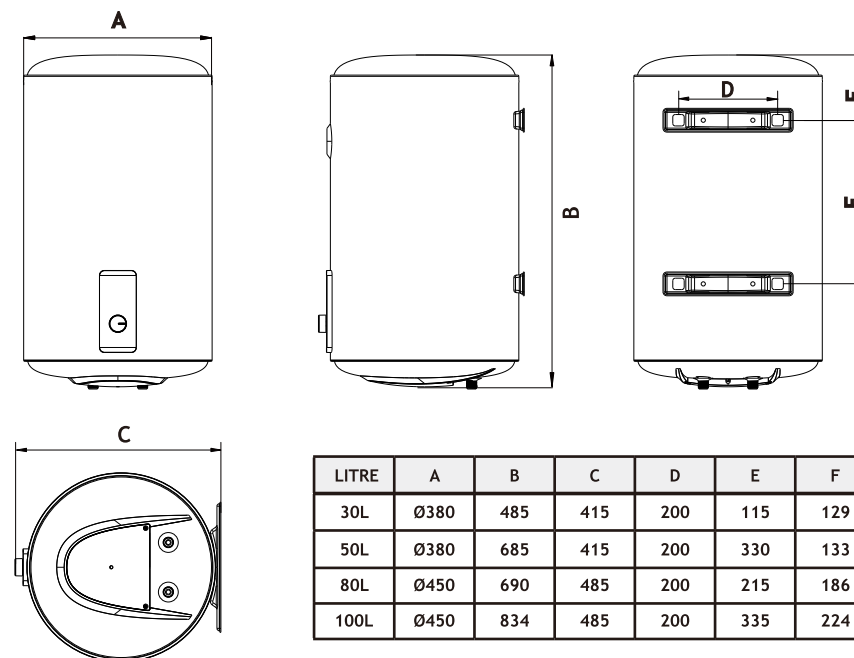

KRÓTKIE WPROWADZENIE DO STRUKTURY PRODUKTU

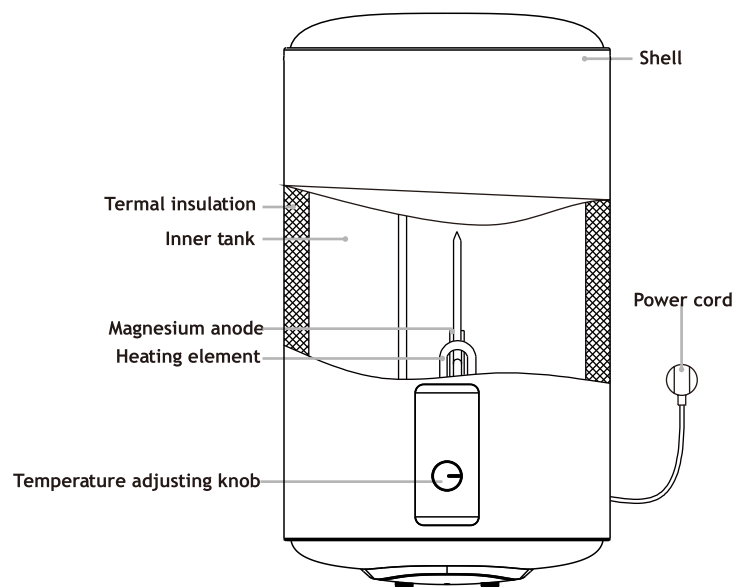

METODY INSTALACJI

Ważne: Upewnij się, że używasz akcesoriów dostarczonych przez naszą firmę do zainstalowania tego elektrycznego podgrzewacza wody. Tego elektrycznego podgrzewacza wody nie można zawiesić na wsporniku dopóki nie zostanie potwierdzone, że jest on stabilny i niezawodny. W przeciwnym razie elektryczny podgrzewacz wody może spaść ze ściany, co spowoduje uszkodzenie podgrzewacza, a nawet poważne wypadki z obrażeniami. Podczas określania lokalizacji otworów na śruby należy upewnić się, że po prawej stronie elektrycznego podgrzewacza jest prześwit nie mniejszy niż 0,2 m, aby ułatwić konserwację podgrzewacza, jeśli to konieczne.

Declaration of Conformity – Short Version (for the user manual)

Yell Sp. z o.o., with its registered office at ul. Śląska 67A, 41-100 Siemianowice Śląskie, Poland, hereby declares under full responsibility that the device:

Electric Water Heater

Model: JST-30, JST-50, JST-80, JST-100

complies with the applicable requirements of the European Union, in particular with the following directives:

- LVD 2014/35/EU
- EMC 2014/30/EU
- RoHS 2011/65/EU

The device is marked with the CE symbol, confirming its compliance with the above directives.

The full version of the EU Declaration of Conformity, including the list of applied harmonized standards, the date, and the signature of the authorized person, is available on the manufacturer's website: viqtis.com, or upon request in written form.



The device should be delivered at your own expense to the following address: 41-100, Siemianowice Śląskie, ul.Śląska 67a.

LP	Date of Completion	Service Remarks	Service Stamp and Signature

INSTALACJA URZĄDZENIA

1. Ten elektryczny podgrzewacz wody należy zamontować w ścianie litej. Jeśli wytrzymałość ściany nie jest w stanie unieść obciążenia równego dwukrotności całkowitej wagi podgrzewacza wypelnionego całkowicie wodą, konieczne jest zamontowanie specjalnego wspornika.
2. Po wybraniu właściwego miejsca, określ położenie dwóch otworów montażowych użytych do kołków rozporowych z hakiem (określonych zgodnie ze specyfikacją wybranego produktu). Wykonaj dwa otwory w ścianie o odpowiedniej głębokości za pomocą wiertła o rozmiarze odpowiadającym kołkom rozporowym przymocowanym za pomocą maszyny, włóż śruby, wykonaj hak do góry, dokręć nakrętki, aby mocno zamocować, a następnie zawieś na nim elektryczny podgrzewacz wody.

expansion bolt (with hook)

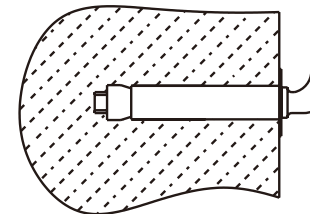

VERTICAL INSTALLATION	
Distance between holes (mm)	200

3. Zainstaluj gniazdo zasilające w ścianie. Wymagania dla gniazda są następujące: 250 V/16 A, jednofazowe, trzy elektrody. Zaleca się umieszczenie gniazda po prawej stronie nad grzejnikiem. Wysokość gniazda do podłoża nie może być mniejsza niż 1,8 m .
4. Jeśli łazienka jest zbyt mała, grzejnik można zainstalować w innym miejscu, bez spaleń słonecznych i deszczu. Jednak w celu zmniejszenia strat ciepła przez rurociąg, miejsce instalacji grzejnika powinno być jak najbliżej miejsca korzystania z wody.

PODŁĄCZENIE RUROCIĄGÓW

1. Wymiar każdej części rury wynosi G1/2.
2. Podłączenie jednokierunkowego zaworu bezpieczeństwa: zainstaluj jednokierunkowy zawór bezpieczeństwa przymocowany do maszyny przy wlocie wody do głównej maszyny. (Zwróć uwagę, aby zainstalowane elastyczne rury spustowe zaworu bezpieczeństwa były nachylone w dół i połączone z atmosferą).
3. Aby uniknąć przecieków podczas podłączania rurociągów, należy na końcu gwintów założyć dostarczone wraz z maszyną uszczelki gumowe (patrz rys. 1).
4. Jeżeli użytkownicy chcą zrealizować system zasilania wielodrogowego, należy zapoznać się z metodą przedstawioną na rys.2 dotyczącą podłączania rurociągów.

WARRANTY CARD

electric water heater

The guarantor is Yell t.p. LLC, registered at Ślqska 67A, 41-100 Siemianowice Ślqskie, Poland, entered into the National Court Register (KRS) under number KRS 0000050170, maintained by the District Court in Katowice, Economic Division.

Model: JST-30/50/80/100 (cross out unused options)*

Serial Number*.....

Date of purchase**

Purchase document No.*

Buyer's Details:

Name / Company.....

Address.....

Contact phone.....

*The device model and serial number are located on the unit. It is recommended to fill them in manually for warranty purposes. Providing this information is necessary for proper handling of warranty claims and speeds up the service process.

**The purchase date refers to the date the device was acquired by the end customer, regardless of the seller's records. Acceptable proof of purchase includes an invoice, receipt, or other reliable sales document issued to the end customer. A copy must be attached to this warranty card.

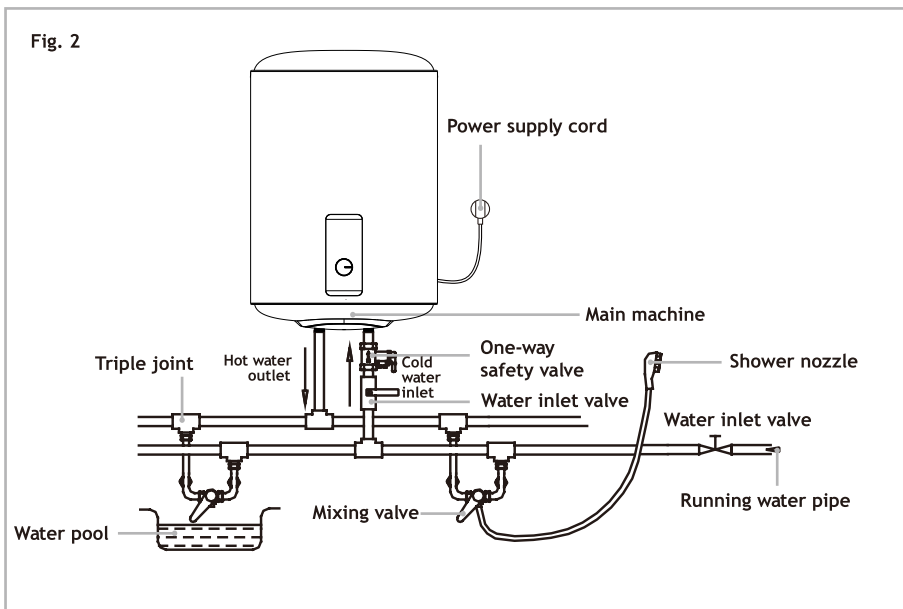
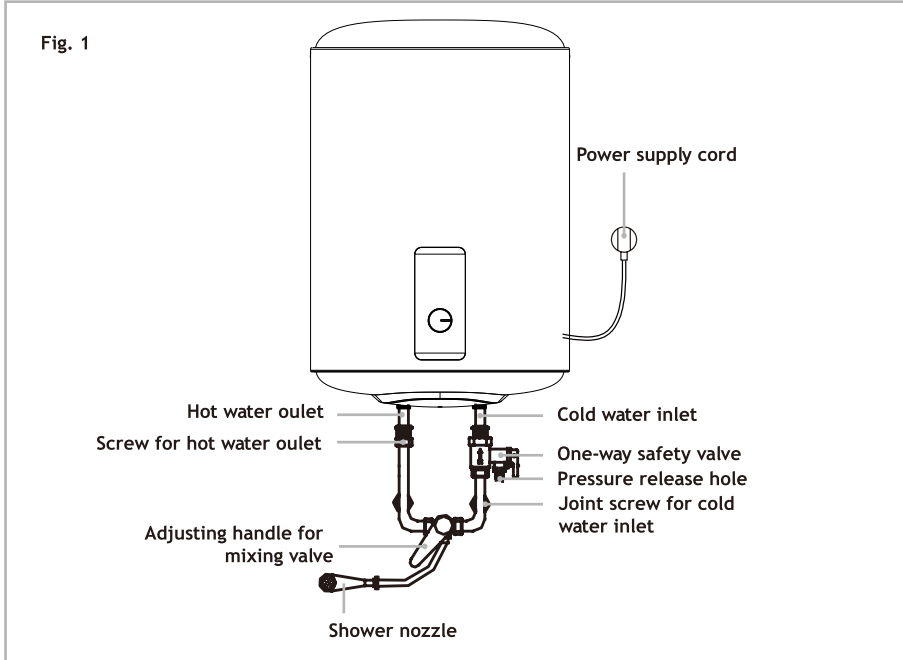

Szanowni Państwo, urządzenie należy dostarczyć na własny koszt pod adres: 41-100, Siemianowice Śląskie, ul.Śląska 67a

SPOSÓB UŻYTKOWANIA

LP	Data wykonania	Uwagi serwisu	Pieczętka i podpis serwisu

SPOSÓB UŻYTKOWANIA

1. Przed pierwszym uruchomieniem należy otworzyć jeden z zaworów wylotowych znajdujących się przy wyjściu z podgrzewacza, a następnie otworzyć zawór dopływu wody. Podgrzewacz zacznie się napełniać. Gdy z zaworu wylotowego zacznie swobodnie wypływać woda, oznacza to, że zbiornik został całkowicie napełniony i można zamknąć zawór wylotowy.
Uwaga: Podczas normalnej eksploatacji zawór dopływu wody powinien być zawsze otwarty.
2. Po włączeniu zasilania, na ekranie wyświetlana będzie aktualna temperatura wody w stopniach Celsjusza (°C).
3. Temperaturę można regulować za pomocą pokrętła w zakresie od 30°C do 75°C. Po ustawieniu żądanej temperatury, wyświetlacz cyfrowy podświetli się na 2 sekundy, po czym przełączy się na wyświetlanie rzeczywistej temperatury w zbiorniku.
4. Dwie diody kontrolne informują o trybie pracy urządzenia:
 - Dioda grzania świeci się podczas aktywnego podgrzewania wody.
 - Dioda podtrzymywania ciepła świeci się, gdy urządzenie utrzymuje zadaną temperaturę po zakończeniu grzania.
5. Gdy temperatura wody w zbiorniku spadnie poniżej określonego poziomu, urządzenie automatycznie wznowi grzanie, aby zapewnić ciągłość dostępu do ciepłej wody. Po zakończeniu cyklu grzania dioda grzania zgaśnie.

UWAGI

1. Gniazdo zasilania musi być niezawodnie uziemione. Prąd znamionowy gniazda nie może być niższy niż 16 A. Gniazdo i wtyczka muszą być suche, aby zapobiec przeciekom elektrycznym. Często sprawdzaj, czy wtyczki dobrze stykają się z gniazdem. Metoda sprawdzania jest następująca: włóż wtyczkę zasilania do gniazda, po półgodzinnym użytkowaniu wyłącz urządzenie i wyciągnij wtyczkę, a następnie sprawdź, czy wtyczka nie parzy dłoni. Jeśli się poparzy (ponad 50°C), zmień gniazdo na inne z dobrym stykiem, aby uniknąć uszkodzenia wtyczki, pożaru lub innych wypadków spowodowanych złym stykiem.
2. W miejscach lub na ścianie, gdzie może dochodzić do rozpryskiwania się wody, wysokość montażu gniazda nie powinna być mniejsza niż 1,8 m.
3. Ściana, w której zainstalowany jest elektryczny podgrzewacz kelnerski, musi być w stanie unieść obciążenie ponad dwukrotnie większe od obciążenia podgrzewacza całkowicie napełnionego wodą, bez odkształceń i pęknięć. W przeciwnym razie należy zastosować inne środki wzmacniające.
4. Jednokierunkowy zawór bezpieczeństwa montowany pionowo, dołączony do maszyny, musi (rys.3) być zainstalowany na wlocie zimnej wody do maszyny (patrz rys.3).

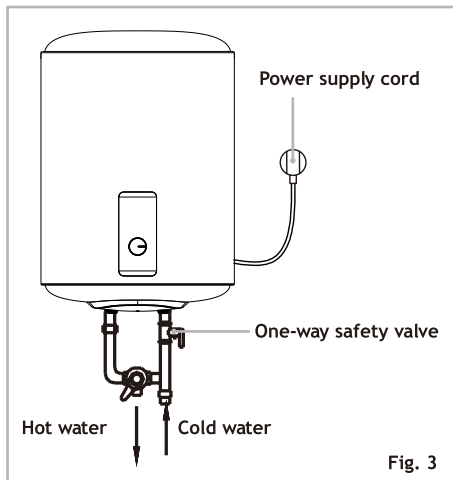

Fig. 3

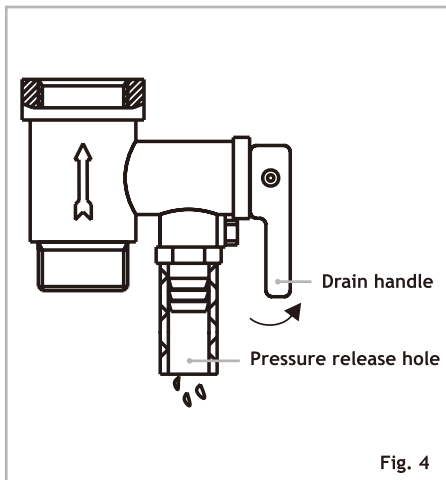

Fig. 4

5. Przy pierwszym użyciu (lub pierwszym użyciu po konserwacji lub czyszczeniu), grzejnik nie może zostać włączony, dopóki nie zostanie całkowicie napełniony wodą. Podczas napełniania wodą, co najmniej jeden z zaworów wylotowych na wylocie grzejnika musi być otwarty, aby usunąć powietrze. Zawór ten można zamknąć po całkowitym napełnieniu grzejnika wodą.
6. Podczas ogrzewania mogą pojawić się krople wody kapiące z otworu spustowego ciśnienia jednokierunkowego zaworu bezpieczeństwa. Jest to normalne zjawisko. Jeśli wycieknie duża ilość wody, skontaktuj się z profesjonalnym personelem konserwacyjnym w celu naprawy. Ten otwór spustowy ciśnienia nie może być pod żadnym pozorem zablokowany; w przeciwnym razie grzejnik może zostać uszkodzony, a nawet spowodować wypadek.
7. Rura spustowa podłączona do otworu spustowego ciśnienia musi być prowadzona ze spadkiem w dół.
8. Ponieważ temperatura wody wewnątrz podgrzewacza może osiągnąć nawet 75°C, gorąca woda nie może być narażona na kontakt z ludzkim ciałem podczas pierwszego użycia. Dostosuj temperaturę wody do odpowiedniego poziomu, aby uniknąć oparzeń.
9. Aby odprowadzić wodę z wnętrza wewnętrznego pojemnika, można ją odprowadzić z dala od portu wyjściowego (odkręcić śrubę gwintowaną portu wyjściowego), a także z dala od jednokierunkowego zaworu bezpieczeństwa (odkręcić śrubę gwintowaną jednokierunkowego zaworu bezpieczeństwa i podnieść uchwyt spustowy do góry). (patrz rys. 4)
10. W przypadku uszkodzenia elastycznego przewodu zasilającego należy wybrać specjalny przewód zasilający dostarczony przez producenta i wymienić go przez profesjonalny personel konserwacyjny.
11. Jeśli jakiegokolwiek części lub podzespoły tego elektrycznego podgrzewacza wody ulegną uszkodzeniu, prosimy o kontakt z profesjonalnym personelem konserwacyjnym w celu dokonania naprawy i użycie specjalnych części zamiennych i podzespołów dostarczonych przez naszą firmę.

KARTA GWARANCYJNA

przeptywowy podgrzewacz wody

Gwarantem jest Yell sp. z o.o. z siedzibą przy ul. Śląska 67A, 41-100 Siemianowice Śląskie wpisana do rejestru przedsiębiorców prowadzonego przez Sąd Rejonowy w Katowicach, Wydział Gospodarczy Krajowego Rejestru Sądowego, pod numerem KRS 0000805170

Model urządzenia: JST-30/50/80/100 (niepotrzebne skreślić)*

Numer seryjny*.....

Data sprzedaży**.....

Numer dokumentu sprzedaży**.....

Dane kupującego:

Imię i Nazwisko / Nazwa.....

.....

Adres.....

.....

Tel. kontaktowy.....

*Model urządzenia oraz numer seryjny znajdują się na opakowaniu urządzenia. Zaleca się ręczne wpisanie do karty gwarancyjnej przez użytkownika. Podanie tych danych jest niezbędne do prawidłowego rozpatrzenia zgłoszenia reklamacyjnego oraz przyspiesza proces serwisowy w przypadku naprawy gwarancyjnej.

**Przez datę zakupu producent rozumie datę nabycia urządzenia przez klienta końcowego od dowolnego podmiotu prowadzącego jego sprzedaż. Za dokument potwierdzający zakup uznaje się fakturę, paragon lub inny wiarygodny dowód zakupu wystawiony klientowi końcowemu przez sprzedawcę. Dokument lub jego kopię należy załączyć do karty gwarancyjnej.

WIRING DIAGRAM

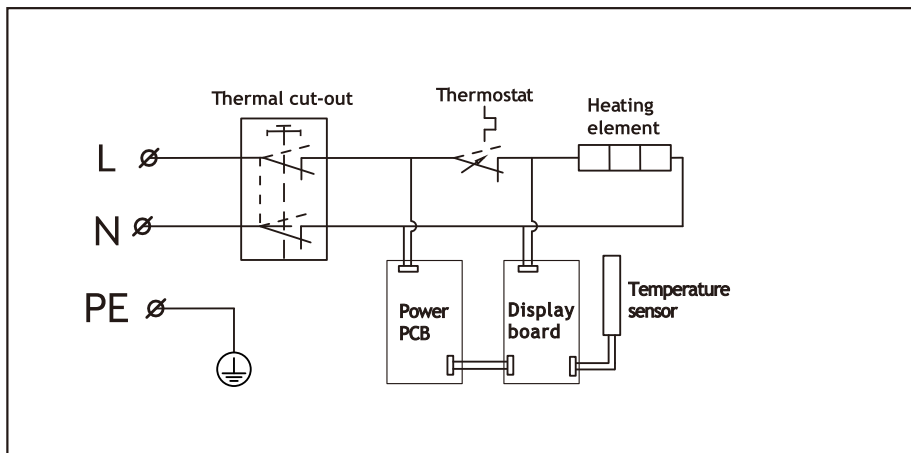

KONSERWACJA

1. Sprawdzaj często wtyczkę i gniazdo zasilania, aby upewnić się, że mają dobry, niezawodny kontakt i są dobrze uziemione, bez zjawiska przegrzewania.
2. Jeżeli ogrzewacz nie będzie używany przez dłuższy czas, zwłaszcza w regionach o niskiej temperaturze atmosferycznej (poniżej 0 °C), aby zapobiec uszkodzeniu ogrzewacza z powodu zamarznięcia wody w wewnętrznym pojemniku, należy spuścić wodę z wnętrza ogrzewacza (patrz punkt 9, Przestrogi tej instrukcji, aby uzyskać informacje na temat metody spuszczenia wody z wnętrza wewnętrznego pojemnika).
3. Aby zapewnić długotrwałą i wydajną pracę podgrzewacza wody, zaleca się okresowe czyszczenie wewnętrznego pojemnika i usuwanie osadów na elementach grzejnych elektrycznego podgrzewacza wody.
4. Zalecamy sprawdzenie materiałów ochrony anodowej co pół roku lub mniej więcej. Jeśli wszystkie materiały zostały zużyte, należy je wymienić na nowe.

AWARIE I NAPRAWY

ENVIRONMENTAL PROTECTION



Please dispose of the appliance, its accessories, and packaging environmentally friendly and do not dispose of them in household garbage. Within the EU, this symbol indicates that this product may not be disposed of with household waste. This article contains valuable recyclable materials and should be fed to a recycling system to protect the environment and human health that could be damaged from uncontrolled waste disposal.

Please dispose of the product using the appropriate collection system or send the product for disposal to the place where you bought it. From there the product will be delivered to recycling. Recycling-alternative to returning the product: The owner of the electrical device is, alternatively instead of shipping the device back, obligated to participate in the proper disposal of the device. The used electrical device can be given over to a collection point where the disposal will be carried out according to the nation's recycling management and waste law. To receive information regarding public collection points, please contact the responsible local authority.

AWARIA	PRZYCZYNY	NAPRAWA
Kontrolka ogrzewania jest wyłączona.	Awarie regulatora temperatury.	Skontaktuj się z fachowcem w celu dokonania naprawy.
Z wylotu ciepłej wody nie wypływa woda.	<ol style="list-style-type: none"> 1. Dopływ bieżącej wody jest odcięty. 2. Ciśnienie hydrauliczne jest zbyt niskie. 3. Zawór wlotowy bieżącej wody nie jest otwarty. 	<ol style="list-style-type: none"> 1. Poczekaj na przywrócenie dopływu bieżącej wody. 2. Użyj ponownie podgrzewacza, gdy ciśnienie hydrauliczne wzrośnie. 3. Otwórz zawór wlotowy bieżącej wody.
Temperatura wody jest zbyt wysoka.	Awarie układu regulacji temperatury.	Skontaktuj się z fachowcem w celu dokonania naprawy.
Wyciek wody	Problem z uszczelnieniem połączenia każdej rury.	Uszczelnij połączenia.

SCHEMAT OKABLOWANIA

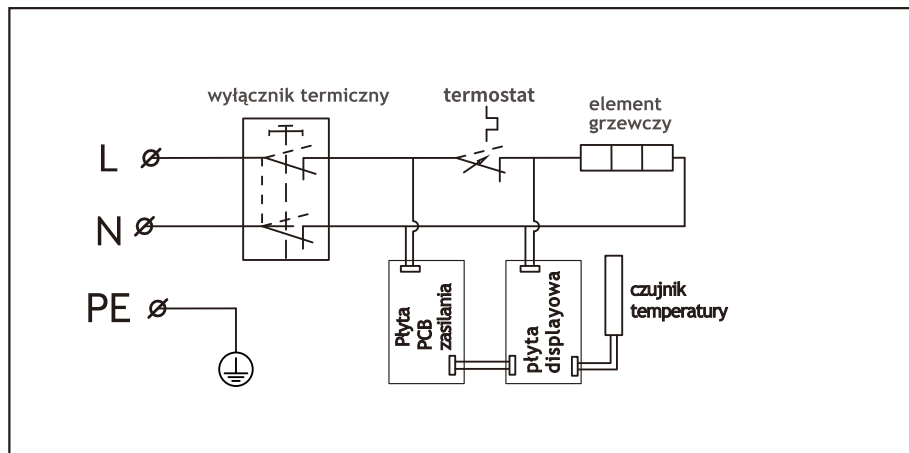

MAINTENANCE

1. Check the power supply plug and socket frequently to make sure that they have good, reliable contact and are well grounded without overheat phenomenon.
2. If the heater will not be used for a long time, especially in the regions with low atmospheric temperature (lower than 0°C), in order to prevent the heater to be damaged due to freeze of the water in the inner container, the water inside the heater shall be drained away (refer to Item 9, Cautions of this manual for the method to drain away the water inside the inner container).
3. In order to ensure that the water heater can operate efficiently for long term, it is recommended to clean periodically the inner container and the deposits on the electrical heating components of the electric water heater.
4. Suggest to examine the anode protection materials every half a year or so. If all the materials have been consumed, please replace with the new materials.

FAILURES AND TREATMENT

FAILURES	REASONS	TREATMENT
The heating indicator light is off.	Failures of the temperature controller.	Contact with the professional personnel for repair.
No water coming out of the hot water outlet.	<ol style="list-style-type: none"> 1. The running water supply is cut off. 2. The hydraulic pressure is too low. 3. The inlet valve of running water is not open. 	<ol style="list-style-type: none"> 1. Wait for restoration of running water supply. 2. Use the heater again when the hydraulic pressure is increased. 3. Open the inlet valve of running water.
The water temperature is too high.	Failures of the temperature control system.	Contact with the professional personnel for repair.
Water leak	Seal problem of the joint of each pipe.	Seal up the joints.

OCHRONA ŚRODOWISKA



Prosimy o utylizację urządzenia, jego akcesoriów i opakowania w sposób przyjazny dla środowiska i nie wyrzucanie ich do śmieci domowych. W UE ten symbol oznacza, że tego produktu nie można wyrzucać razem z odpadami domowymi. Niniejszy artykuł zawiera cenne materiały nadające się do recyklingu i powinien zostać przekazany do systemu recyklingu w celu ochrony środowiska i zdrowia ludzi, które mogłyby zostać uszkodzone w wyniku niekontrolowanej utylizacji odpadów.

Prosimy o utylizację produktu za pomocą odpowiedniego systemu zbiórki lub o przesłanie produktu w celu utylizacji do miejsca, w którym go kupiłeś. Stamtąd produkt zostanie dostarczony do recyklingu. Recykling – alternatywa dla zwrotu produktu: Właściciel urządzenia elektrycznego jest alternatywnie zobowiązany do udziału w prawidłowej utylizacji urządzenia zamiast odsyłania urządzenia. Zużyte urządzenia elektryczne można oddać do punktu zbiórki, gdzie utylizacja zostanie przeprowadzona zgodnie z krajowym prawem dotyczącym recyklingu i odpadów. Aby uzyskać informacje dotyczące publicznych punktów zbiórki, skontaktuj się z właściwym organem lokalnym.

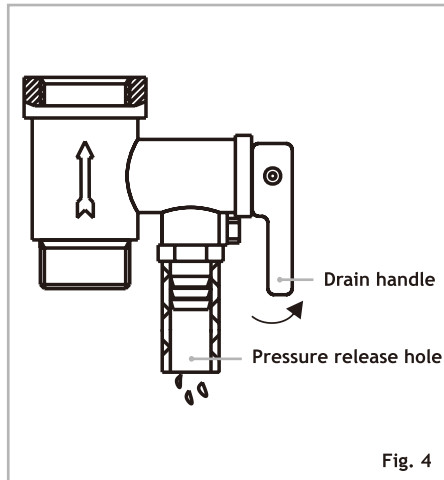
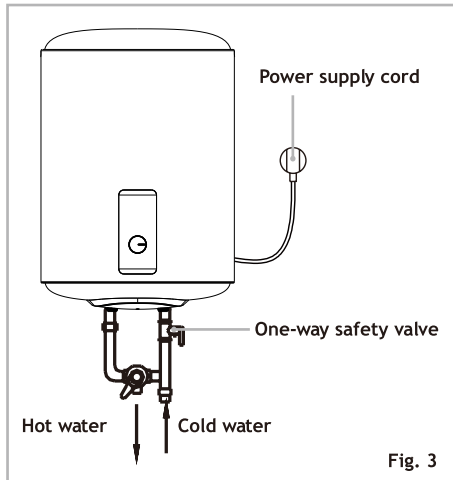

5. For the use of the first time (or the first use after maintenance or clean), the heater can not be switched on until it has been filled fully with water. When filling the water, at least one of the outlet valves at the outlet of the heater must be opened to exhaust the air. This valve can be closed after the heater has been filled fully with water.
6. During heating, there may be drops of water dripping from the pressure release hole of the one-way safety valve. This is a normal phenomenon. If there is a large amount of water leaked, please contact with the professional maintenance personnel for repair. This pressure release hole shall, under no circumstances, be blocked; otherwise, the heater may be damaged, even resulting in safety accidents.
7. The drainage pipe connected to the pressure release hole must be kept sloping downwards.
8. Since the water temperature inside the heater can reach up to 75°C, the hot water must not be exposed to human bodies when it is initially used. Adjust the water temperature to a proper point to avoid scald.
9. In order to drain away the water inside the inner container, it can be drained away from the exit port (Twist the thread screw of the exit port off), and it also can be drained away from the one-way safety valve (Twist the thread screw off the one-way safety valve, and lift the drain handle upwards).(see Fig.4)
- 10.If the flexible power supply cord is damaged, the special supply cord provided by the manufacturer must be selected, and replaced by the professional maintenance personnel.
11. If any parts and components of this electric water heater are damaged, please contact with the professional maintenance personnel for repair, and use the special spare parts and components provided by our company.

ELECTRIC WATER HEATER

Dear customer,

Please read the instruction manual carefully before use, and keep it for future reference. Sincerely thank you for selecting our electric water heater. Please read this manual carefully before use; correctly grasp the methods for installation and use of this electric water heater, to make full use of its excellent performances.

SPECIAL ADVICE

- Before installing this water heater, check and confirm the earth electrode on the socket is reliably grounded, without electricity. Otherwise, the electric water heater can not be installed and used.
- No use of mobile sockets.
- Incorrect installation and use of this electric water heater may result in serious injuries to human bodies and losses of property.

SECURITY CHARACTERISTICS

1. This appliance can be used by children aged from 8 years and above and persons with reduced physical, sensory or mental capabilities or lack of experience and knowledge if they have been given supervision or instruction concerning use of the appliance in a safe way and understand the hazards involved. Children shall not play with the appliance. Cleaning and user maintenance shall not be made by children without supervision.
2. This appliance is not intended for using by persons(including children)with reduced physical sensory or mental capabilities ,or lack of experience and knowledge ,unless they have been given supervision or instruction concerning use of the appliance by a person responsible for their safety .Children should be supervised to ensure that they do not play with the appliance.

3. A discharge pipe connected to the pressure-relief device is to be installed in a continuously downward direction and in a frost-free environment.
4. If the supply cord is damaged, it must be replaced by the manufacturer, its service agent or similarly qualified persons in order to avoid a hazard.
5. This electric water heater shall be installed in the solid wall. If the strength of the wall can not bear the load equal to two times of the total weight of the heater filled fully with water, it is necessary to install a special support. After selecting a proper location, determine the positions of the two install holes used for expansion bolts with hook (determined according to the specification of the product you select). Make two holes in the wall with the corresponding depth by using a chopping bit with the size matching the expansion bolts attached with the machine, insert the screws, make the hook upwards, tighten the nuts to fix firmly, and then hang the electric water heater on it.

expansion bolt (with hook)

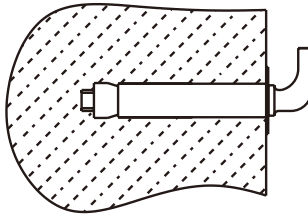

6. The water may drip from the discharge pipe of the pressure-relief device and that this pipe must be left open to the atmosphere;
7. The pressure-relief device is to be operated regularly to remove lime deposits and to verify that it is not blocked;
8. The method to drain away the water inside the inner tank: firstly turn off the power supply and close the inlet valve, remove the inlet pipe, and then open the outlet valve until all the water flows out from the inlet side.
9. This appliance is intended to be permanently connected to the water mains and not connected by a hose-set.
10. The maximum inlet water pressure is 0.8Mpa;
11. The one way safety valve must attached with the machine and be installed at the cold water inlet, and the installation direction must be correct with the pressure release hole downward. Pls pay attention to keep the installed drainage flexible pipes of the safety valve sloping downward in an environment above zero and connected with the atmosphere.
12. A discharge pipe connected to the pressure-relief device is to be installed in a continuously downward direction and in a frost-free environment;

METHODS OF USE

1. First, open any one of the outlet valves at the outlet of the water heater, then, open the inlet valve. The electric water heater begins to be filled with water, When there is water coming out of the outlet valve normally, it implies that the heater has been filled fully with water, and the outlet valve can be closed.
- Note:** During normal operation, the inlet valve shall be set in the status of "open"
2. After turning on the power, the temperature displayed on the screen is in degrees Celsius.
3. Rotate the knob to adjust the temperature, with a temperature adjustment range of 30-75 °. After setting to the desired temperature, the digital display will light up for 2 seconds and then jump to the actual temperature.
4. Two indicator lights represent heating and keeping warm status respectively. In the heating state, the heating indicator light is on, and after heating is completed, it enters the keeping warm state, and the keeping warm indicator light is on.
5. When the water temperature is decreased to a certain point, it will be turned on automatically to restore the heating, and the use of hot water will not be interrupted. When the heater is switched off automatically, the heating indicator will turn off.

CAUTIONS

1. The supply socket must be earthed reliably. The rated current of the socket shall not be lower than 16A. The socket and plug shall be kept dry to prevent electric leakage. Inspect frequently whether the plugs contact well with the socket. Inspect method is as follows: insert the power supply plug into socket, after using for half an hour, shut down the unit and pull the plug out, and inspect the plug whether it scalds hand. If it scalds (over 50°C), please change another well-contacted socket to avoid the plug being damaged, fire or other personnel accidents result from bad-contacting.
2. For the places or the wall where the water may splash, the installation height of the socket shall not be lower than 1.8m.
3. The wall in which the electric water heater is installed shall be able to bear the load more than two times of the heater filled fully with water without distortion and cracks. otherwise, other strengthening measures shall be adopted.
4. The one-way safety valve Vertical installation attached with the machine must (Fig.3) be installed at the cold water inlet of this machine (see Fig.3).

Fig. 1

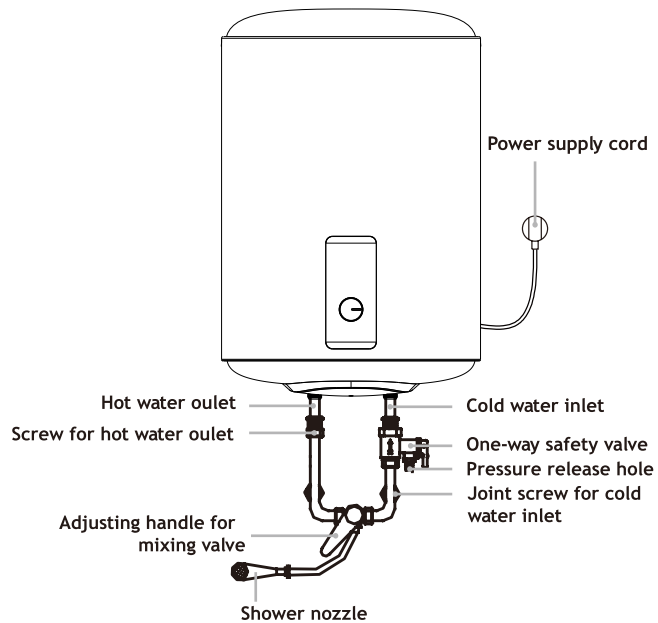
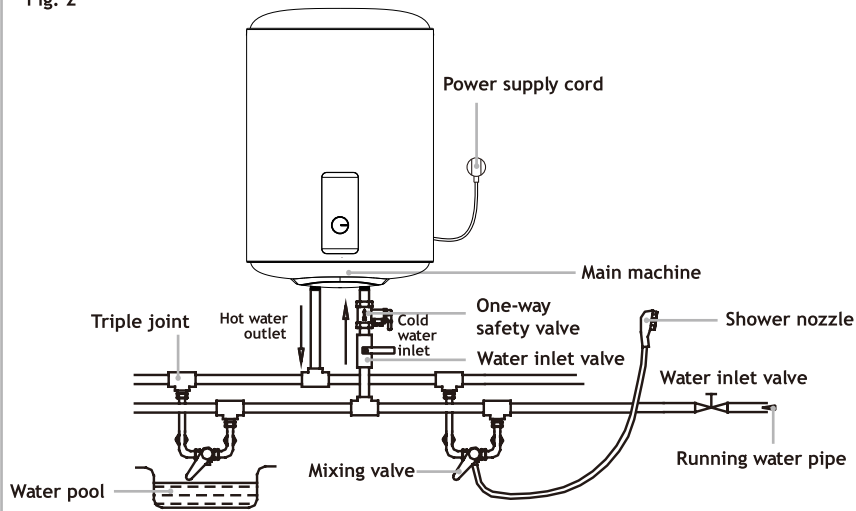

Fig. 2



SPECIFICATIONS

Model	Volume (L)	Rated power (W)	Rated voltage (V - AC)	Rated pressure (MPa)	Max of water temperature (°C)	Electric type	Waterproof grade
JST-30	30	2000	220	0.8	30-75	Type I	IPX4
JST-50	50	2000	220	0.8	30-75	Type I	IPX4
JST-80	80	2000	220	0.8	30-75	Type I	IPX4
JST-100	100	2000	220	0.8	30-75	Klasa 1	IPX4

DIMENSION LIST

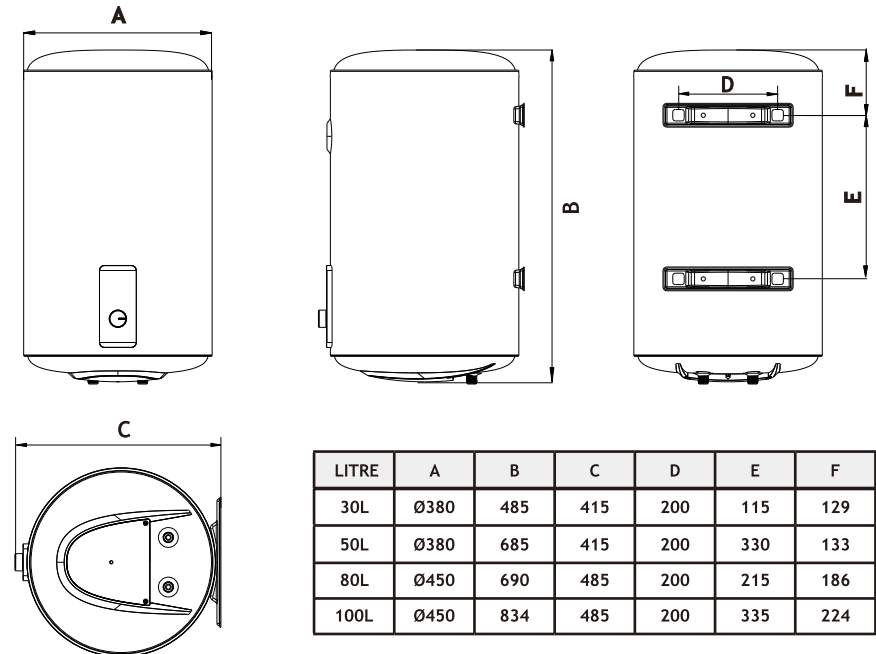

BRIEF INTRODUCTION OF PRODUCT STRUCTURE

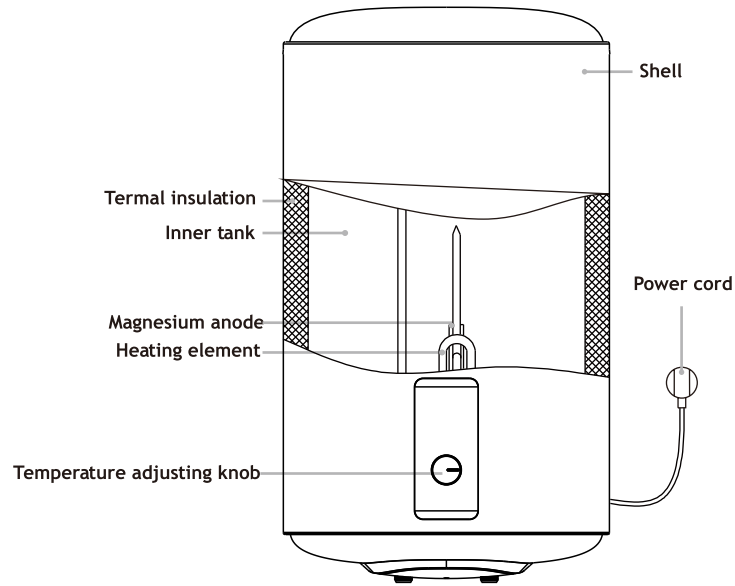

METHODS OF INSTALLATION

NOTE: Please be sure to use the accessories provided by our company to install this electric water heater. This electric water heater can not be hung on the support until it has been confirmed to be firm and reliable. Otherwise, the electric water heater may drop off from the wall, resulting in damage of the heater, even serious accidents of injury. When determining the locations of the bolt holes, it shall be ensured that there is a clearance not less than 0.2m on the right side of the electric heater, to convenient the maintenance of the heater, if necessary.

INSTALLATION OF THE MAIN MACHINE

1. This electric water heater shall be installed in the solid wall. If the strength of the wall can not bear the load equal to two times of the total weight of the heater filled fully with water, it is necessary to install a special support.
2. After selecting a proper location, determine the positions of the two install holes used for expansion bolts with hook (determined according to the specification of the product you select). Make two holes in the wall with the corresponding depth by using a chopping bit with the size matching the expansion bolts attached with the machine, insert the screws, make the hook upwards, tighten the nuts to fix firmly, and then hang the electric water heater on it.

expansion bolt (with hook)

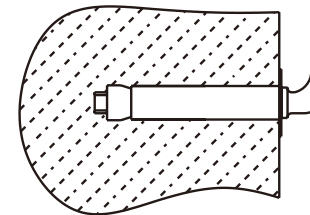

VERTICAL INSTALLATION	
Distance between holes (mm)	200

3. Install the supply socket in the wall. The requirements for the socket are as follows: 250V/16A, single phase, three electrodes. It is recommended to place the socket on the right above the heater. The height of the socket to the ground shall not be less than 1.8m .
4. If the bathroom is too small, the heater can be installed at another place without sun-scorched and rain-drenched. However, in order to reduce the pipeline heat losses, the installation position of the heater shall be closed to the location for use of water as near as possible.

CONNECTION OF PIPELINES

1. The dimension of each pipe part is G1/2.
2. Connection of one-way safety valve: install the one-way safety valve attached with the machine at the water inlet of the main machine. (Pay attention to keep the installed drainage flexible pipes of the safety valve sloping downward and connected with the atmosphere.)
3. In order to avoid leakage when connecting the pipelines, the rubber seal gaskets provided with the machine must be added at the end of the threads (see Fig.1).
4. If the users want to realize a multi-way supply system, refer to the method shown in Fig.2 for connection of the pipelines.